

PS 1 RF KNX

Artikel-Nr.: 4941625

KNX
UP-/UP-Funk-Aktoren

Funktionsbeschreibung

- *Lieferbar ab Juli 2025*
- KNX Taster-Schaltaktor-Modul, KNX RF, Data Secure
- 4 Tastpunkte
- Universell einsetzbar in sehr vielen 55 mm Schalterprogrammen
- Einfacher und schneller Umbau von konventionellen Installationen
- 1-fach oder 2-fach Wippen als separates Zubehör zwingend erforderlich, Artikelnummern 9080026, 9080027)
- Sichere Inbetriebnahme und Kommunikation durch Unterstützung von KNX Data Secure

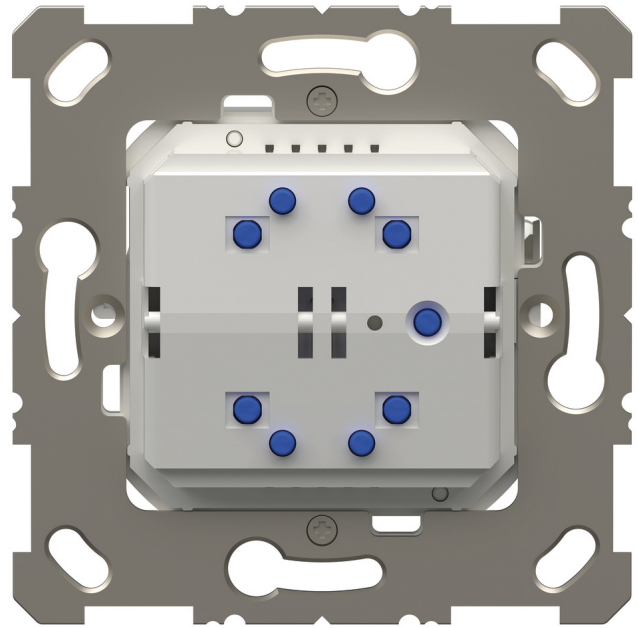

Technische Daten

PS 1 RF KNX	
Betriebsspannung KNX	Busspannung
Betriebsspannung	230 V AC - 240 V AC, 50 Hz - 60 Hz
Frequenz	50 - 60 Hz
Montageart	Unterputz
Anschlussart	Schraubklemmen
Anzahl Kanäle	1
Kontaktart	10 A
Glüh-/Halogenlampenlast	1800 W

PS 1 RF KNX	
Halogenlampenlast	1800 W
LED-Lampe < 2 W	50 W
LED-Lampe 2-8 W	600 W
LED-Lampe > 8 W	600 W
Einschaltstrom	max. 740 A / 200 µs
Schutzklasse	II

Technische Änderungen und Druckfehler vorbehalten

weitere Informationen unter: www.theben.de/produkt/4941625

Die Lastangaben werden mit exemplarisch ausgesuchten Leuchtmitteln ermittelt und sind daher aufgrund der Vielzahl der erhältlichen Produkte typische Angaben.

22.04.2025
Seite 1 von 3

PS 1 RF KNX

Artikel-Nr.: 4941625

theben

Anschlussbilder

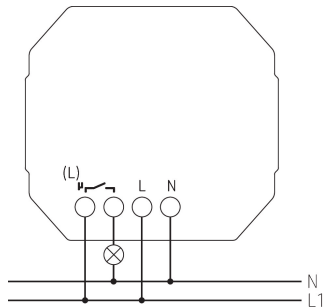

Maßbilder

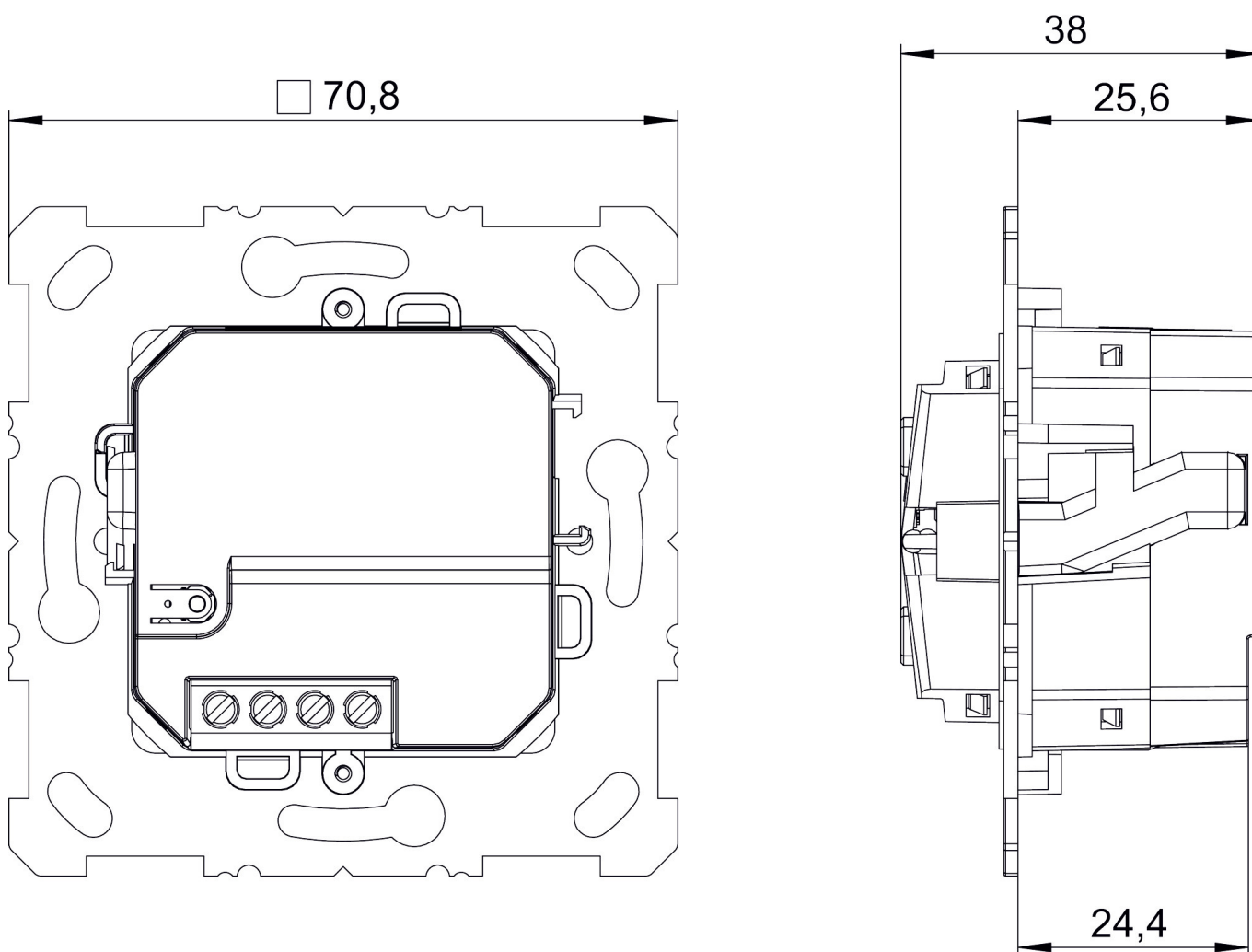

Technische Änderungen und Druckfehler vorbehalten

weitere Informationen unter: www.theben.de/produkt/4941625

Die Lastangaben werden mit exemplarisch ausgesuchten Leuchtmitteln ermittelt und sind daher aufgrund der Vielzahl der erhältlichen Produkte typische Angaben.

22.04.2025
Seite 2 von 3

PS 1 RF KNX

Artikel-Nr.: 4941625

theben

Zubehör

Wippe 1-fach WH

Artikel-Nr.: 9080026



Wippe 2-fach WH

Artikel-Nr.: 9080027

