

TR 684-1 top2

Artikel-Nr.: 6840100

Zeit- und Lichtsteuerung Digitale Zeitschaltuhren

Funktionsbeschreibung

- Digitale Zeitschaltuhr mit Wochenprogramm
- 1 Kanal
- Schaltuhrbaustein nur für den Einbau geeignet
- Anschluss mit isoliertem Flachstecker 4,8 mm für Erstausrüster-Seriengeräte
- Zum Einbau in Regel- und Steuergeräte
- Textorientierte Bedienerführung im Display
- 56 Speicherplätze
- Schnittstelle für OBELISK top2 Speicherkarte (PC-Programmierung)
- 10 Jahre Gangreserve (Lithium-Batterie)
- EIN-AUS Schaltzeiten
- Schaltungsvorwahl
- Dauerschaltung EIN/AUS
- Integrierter Betriebsstundenzähler
- Ferienprogramm
- Displaybeleuchtung (abschaltbar)
- PIN-Codierung
- Automatische Sommer-/Winterzeitschaltung



Technische Daten

TR 684-1 top2	
Betriebsspannung	230 - 240 V AC
Frequenz	50 - 60 Hz
Montageart	Fronttafeleinbau/Wandmontage
Kontaktart	Wechsler
Programm	Wochenprogramm
Programmfunktionen	EIN-AUS
Anzahl Kanäle	1
Anzahl Speicherplätze	56
Gangreserve	10 Jahre
Schaltleistung bei 250 V AC, $\cos \varphi = 1$	6 A
Schaltleistung bei 250 V AC, $\cos \varphi = 0,6$	1 A

TR 684-1 top2	
Kürzeste Schaltzeit	1 min
Ganggenauigkeit bei 25 °C	$\leq \pm 0,5$ s/Tag (Quarz) bei 25 °C
Zeitbasis	Quarz
Stand-by Leistung	~1 W
Anzeige	LCD-Anzeige mit Textzeile
Bedienelemente	4 Tipptasten
Gehäuse- und Isolationsmaterial	Hochtemperaturbeständige, selbsterlöschende Thermoplaste
Schutzart	IP 20
Schutzklasse	II nach EN 60 730-1
Spannung	230 V AC
Umgebungstemperatur	-10°C ... 55°C

Technische Änderungen und Druckfehler vorbehalten

weitere Informationen unter: www.theben.de/produkt/6840100

Die Lastangaben werden mit exemplarisch ausgesuchten Leuchtmitteln ermittelt und sind daher aufgrund der Vielzahl der erhältlichen Produkte typische Angaben.

TR 684-1 top2

Artikel-Nr.: 6840100

theben

Anschlussbilder

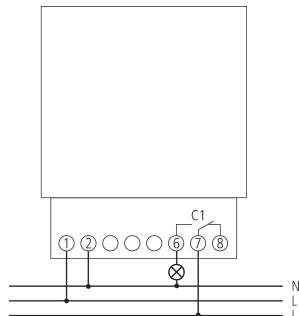

Maßbilder

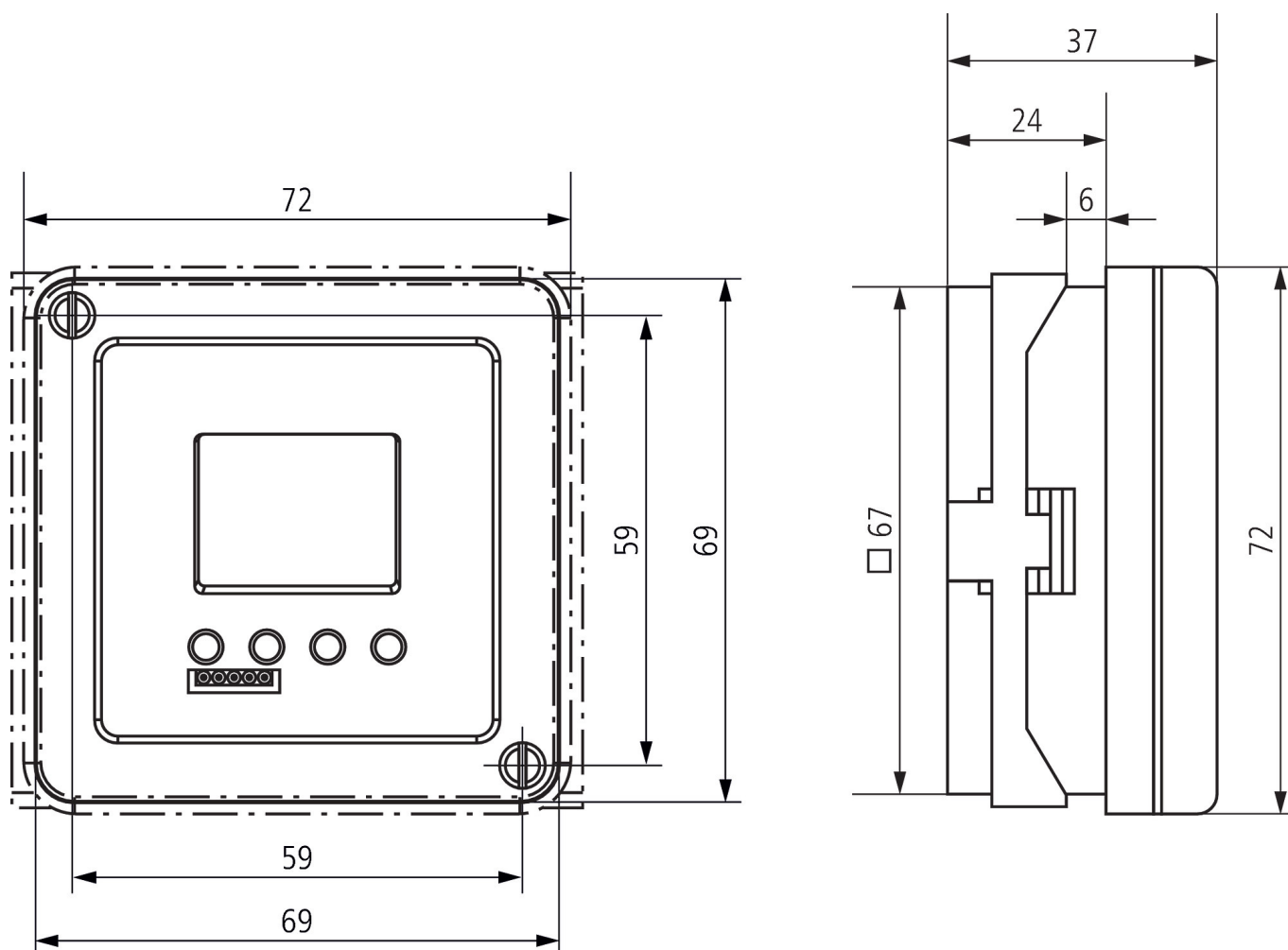

Technische Änderungen und Druckfehler vorbehalten

weitere Informationen unter: www.theben.de/produkt/6840100

Die Lastangaben werden mit exemplarisch ausgesuchten Leuchtmitteln ermittelt und sind daher aufgrund der Vielzahl der erhältlichen Produkte typische Angaben.

22.11.2024
Seite 2 von 3

TR 684-1 top2

Artikel-Nr.: 6840100

theben

Zubehör

Steckkontaktleiste

Artikel-Nr.: 9075141



PC-Set OBELISK top2/3

Artikel-Nr.: 9070409



Speicherkarte OBELISK top2

Artikel-Nr.: 9070404

